

## seudónimo: ESTABILIDAD

Se genera una figura geométrica de aluminio de espesor variable definida entre los límites de dos esferas no concéntricas, simbolizando la extensión de la biosfera que no es constante, ya que varía su altura dependiendo de cada punto geográfico, siendo diferente sobre las Peñas del Chache que en la profundidad del Océano Atlántico.

La distribución excéntrica de la masa del objeto, aporta, cuando se sostiene entre las manos, un dinamismo, un movimiento inesperado... dotándolo de "vida" propia.

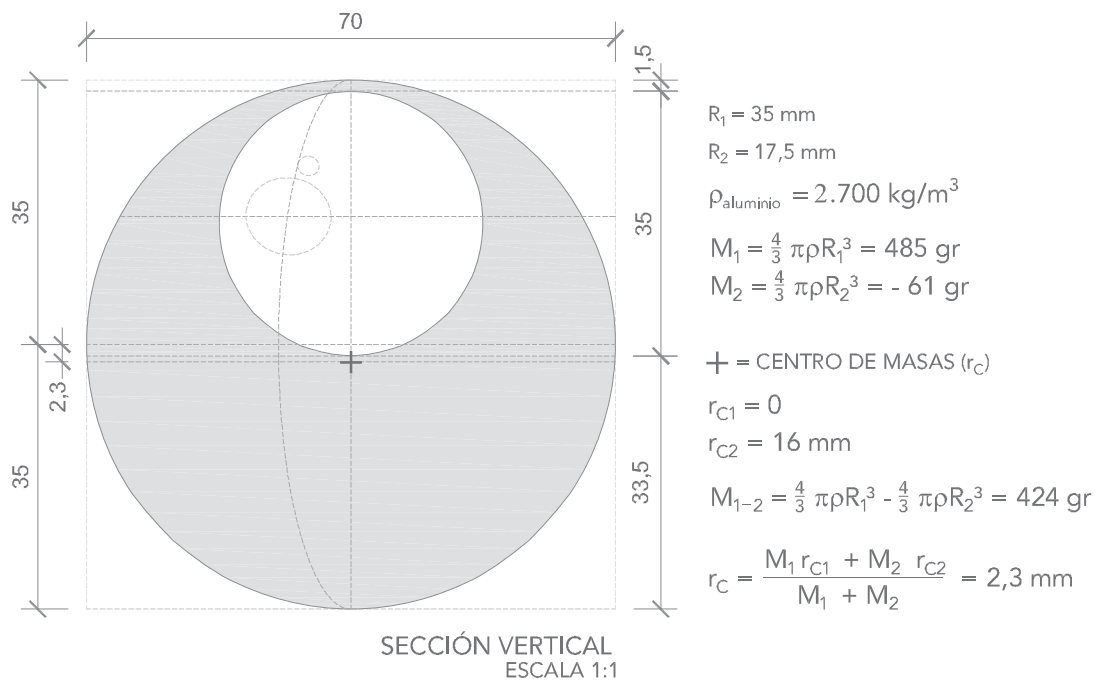

Su dimensión, densidad, peso, posición del centro de masas... se traducen, cuando se deposita sobre una superficie, en un vaivén que evoca ese momento único en el que el mar define sus límites, la estabilidad... garantizándose la posición en reposo deseada, evitando con ello la necesidad de utilizar un soporte o peana.

*“Solo, en medio de la playa, miraba. Descalzo, con los pantalones remangados para no mojarlos, un enorme cuaderno rojo bajo el brazo y un gorro de lana en la cabeza. Ligeramente inclinado hacia delante, miraba: por el suelo. Estudiaba el punto exacto en el que la ola, después de haber roto una decena de metros más atrás, se extendía –convertida en lago, y espejo y mancha de aceite- subiendo por la delicada pendiente de la playa y al final se detenía –el borde extremo pespunteado por un delicado perlage- para vacilar un momento y al fin, derrotada, intentar una elegante retirada dejándose caer hacia atrás, por el camino de un regreso aparentemente fácil, pero en realidad presa destinada a la esponjosa avidéz de aquella arena que, hasta entonces indolente, despertaba de improviso y la breve carrera del agua que rompía se evaporaba en la nada”.*

*“O sea..., fijaos ahí, donde llega el agua..., sube por la playa, luego se detiene..., eso es, precisamente ese punto, donde se detiene..., dura apenas un instante, mirad, eso es, por ejemplo, allí..., como veis, apenas dura un instante, luego desaparece, pero si se consiguiera detener ese instante..., cuando el agua se detiene, precisamente ese punto, esa curva..., es eso lo que estudio. Donde se detiene el agua”.*

*Océano mar (Alesandro Baricco)*

El texto como conjunto de caracteres, representa la escala humana, algo temporal y limitado en la continuidad del objeto. El tallado del aluminio para su grabación, (nombre del premiado, etc.) sobre una superficie perfecta, dota a la pieza de identidad propia, dependiendo del texto concreto de cada una, adquiriendo una cierta individualidad.

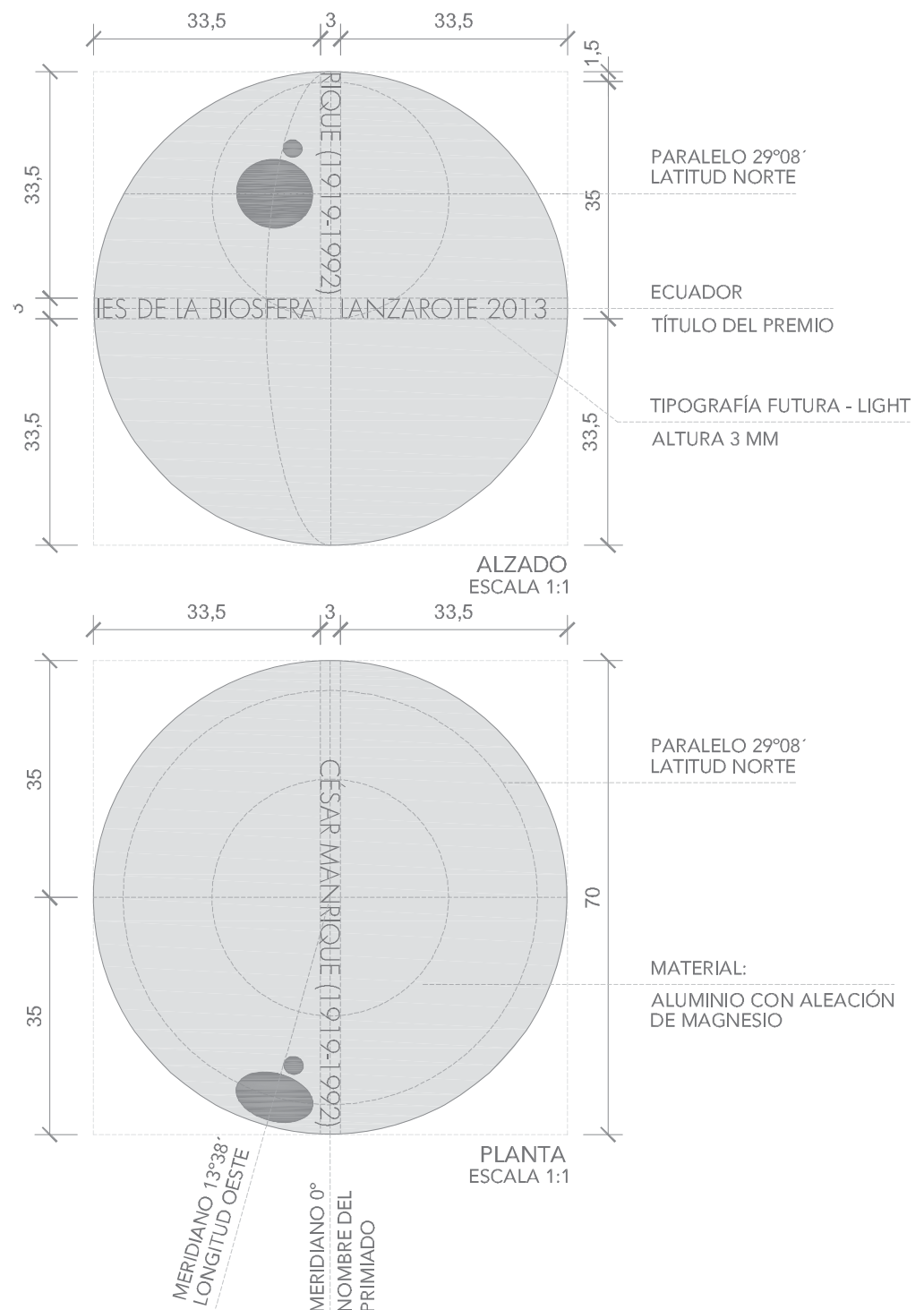

Dichos caracteres aparecen inscritos en dos direcciones, potenciando la espacialidad del objeto. El texto "PREMIO REFERENTES DE LA BIOSFERA LANZAROTE 2013" se sitúa sobre la línea imaginaria que marca el ecuador, y sobre el meridiano Greenwich, también conocido como meridiano Cero, se sitúa el nombre del premiado (CESAR MANRIQUE (1919-1992) inscrito en el prototipo presentado a concurso a modo de homenaje personal en agradecimiento a su pensamiento y obra).

Ambos textos nos permiten localizar sobre el objeto la situación exacta de Lanzarote, paralelo 29°08' de latitud Norte (equidistante entre Alegranza y Punta de Papagayo) y meridiano 13° 38' de longitud Oeste (equidistante entre Roque del Este y Punta de Ginés). Representada mediante una figura cerrada que simboliza el territorio de Lanzarote en todo su conjunto, incluyendo los núcleos poblacionales, que penetra ligeramente en la pieza, generando un pequeño vacío esférico permitiendo que el premiado al sostenerlo lo haga aún mas suyo, introduciendo instintivamente en él la yema del dedo, a modo de huella digital. Sobre esta figura, otra circunferencia de menor tamaño simboliza el archipiélago Chinijo.



Por último resaltar la similitud del objeto presentado con la marca de la Reserva de la Biosfera de Lanzarote, creada por César Manrique, que representa un volcán en erupción en visión aérea. Ambos generan movimiento mediante un elemento circular encerrado en el interior de otro, no concéntricos... ¿intención o coincidencia?

